

# 取扱説明書

## **裸族** の 一戸建て USB 10G & eSATA

CRIS35EU10G

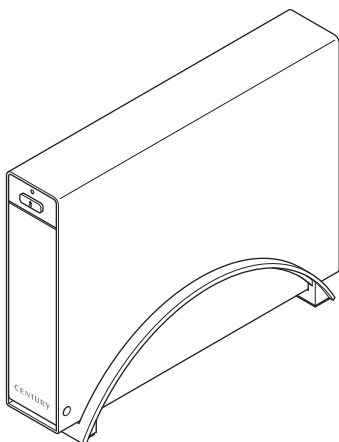

保証書付

<b>ごあいさつ</b>	<b>4</b>
<b>はじめに</b>	<b>5</b>
■安全上のご注意	5
■制限事項	10
■ご使用前に	11
<b>製品仕様</b>	<b>12</b>
<b>製品内容</b>	<b>13</b>
<b>各部の名称</b>	<b>14</b>
■正面	14
■背面	15
<b>対応情報</b>	<b>16</b>
■対応HDD	16
■対応OS	16
■対応機種	17
<b>使用上のお願い</b>	<b>18</b>
<b>HDDの組み込み方法</b>	<b>19</b>
■HDDを接続する前に	19
■組み込みの前に	19
■HDDの取り付け方	21
■スタンドの取り付け・取り外し方法	24
<b>PCとの接続方法</b>	<b>26</b>
<b>電源の投入方法</b>	<b>27</b>
<b>PC電源連動機能について</b>	<b>28</b>

---

**トラブルシューティング** 30

---

**FAQ(よくある質問とその回答)** 34

---

**巻末付録** **巻末付録1**

---

- Windowsでの領域の確保とフォーマット…………… 巻末付録2
- Windowsでのハードウェアの取り外し手順…………… 巻末付録10
- macOSでのフォーマット…………… 巻末付録12
- macOSでのハードウェアの取り外し手順…………… 巻末付録16

**サポートのご案内** **巻末付録18**

---

# ごあいさつ

このたびは本製品をお買い上げいただき、まことにありがとうございます。

本書には、重要な注意事項や本製品のお取り扱い方法が記載されています。

ご使用になる前に本書をよくお読みのうえ、本製品を正しく安全にお使いください。

また、お読みになったあとも大切に保管し、必要に応じてご活用ください。

# はじめに

## 安全上のご注意 (必ず守っていただくようお願いいたします)

- ご使用前に、安全上のご注意をよくお読みのうえ、正しくご使用ください。
- この項に記載しております注意事項、警告表示には、使用者や第三者への肉体的危害や財産への損害を未然に防ぐ内容を含んでおりますので、必ずご理解のうえ、守っていただくようお願いいたします。
- 次の表示区分に関しましては、表示内容を守らなかった場合に生じる危害、または損害程度を表します。



**警告**

この表示で記載された文章を無視して誤った取り扱いをすると、人が死亡または重傷を負う可能性を想定した内容を示します。



**注意**

この表示で記載された文章を無視して誤った取り扱いをすると、人が傷害ないし物的損害を負う可能性を想定した内容を示します。

	注意指示事項		禁止(禁止行為)
	分解禁止		濡れた手で接触禁止
	水濡れ禁止		電源プラグを抜く
	接触禁止		ケガに注意

**安全上のご注意** (必ず守っていただくようお願いいたします)

## **警告**



### **煙が出る、異臭がする、異音がする場合は使用しない**

煙が出る、異臭がする、異音がするときは、すぐに機器の電源スイッチを切り、電源プラグをコンセントから抜いて、弊社サポートセンターまでご連絡ください。

異常状態のまま使用すると、故障、火災、感電の原因となります。



### **機器の分解、改造をしない**

機器の分解、改造をしないでください。

内部に手を触れると、故障、火災、感電の原因となります。

点検、調整、修理は、弊社サポートセンターまでご連絡ください。



### **機器の内部に異物や水を入れない**

機器の内部に異物や水が入った場合は、すぐに機器の電源スイッチを切り、電源プラグをコンセントから抜いて、弊社サポートセンターまでご連絡ください。

異物が入ったまま使用すると、故障、火災、感電の原因となります。



### **不安定な場所に機器を置かない**

ぐらついた台の上や傾いた場所、不安定な場所に機器を置かないでください。

落ちたり、倒れたりして、故障、けがの原因になることがあります。



### **電源の指定許容範囲を超えて使わない**

機器指定の電圧許容範囲を必ず守ってください。

定格を越えた電圧での使用は、故障、火災、感電の原因となります。

 **警告****電源ケーブル、接続ケーブルに関する注意事項**

以下の注意点を守ってご使用ください。

ケーブル被覆が損傷したり、故障を招くだけでなく、ショートや断線で加熱して、火災、感電の原因になることがあります。

- 各ケーブルを無理に曲げる、ねじる、束ねる、はさむ、引っ張るなどの行為をしないでください。
- ケーブルの上に機器本体や重い物を置かないでください。
- ステープル、釘などで固定しないでください。
- 足を引っかけるおそれのある場所には設置しないでください。
- 電源プラグはホコリや水滴がついていないことを確認し、根元までしっかり差し込んでください。
- ぐらぐらするコンセントには接続しないでください。
- 各ケーブルやコネクタに負担をかけるような場所に設置しないでください。
- 電源ケーブルは必ず伸ばした状態で使用してください。  
丸めたり束ねた状態で通電させると、加熱して火災の原因となります。

**雷が鳴り出したら機器に触れない**

雷が発生しそうときは、電源プラグをコンセントから抜いてください。



また、雷が鳴りだしたら電源ケーブルや接続ケーブル、機器に触れないでください。感電の原因となります。

**ぬれた手で機器に触れない**

ぬれたままの手で機器に触れないでください。

感電や故障の原因になります。

**体に異変が出たら使用しない**

体に異変が出た場合は、ただちに使用をやめて、医師にご相談ください。

機器に使用されている塗料や金属などによって、かゆみやアレルギーなどの症状が引き起こされることがあります。

**安全上のご注意** (必ず守っていただくようお願いいたします)

## 注意



### 設置場所に関する注意事項

以下のような場所には機器を置かないでください。

故障、火災、感電の原因となります。

- 台所、ガスレンジ、フライヤーの近くなど油煙がつきやすいところ
- 浴室、温室、台所など、湿度の高いところ、雨や水しぶきのかかる場所
- 常に5℃以下になる低温なところや40℃以上の高温になる場所
- 火花があたる場所や、高温の熱源、炎が近い場所
- 有機溶剤を使用している場所、腐食性ガスのある場所、潮風があたる場所
- 金属粉、研削材、小麦粉、化学調味料、紙屑、木材チップ、セメントなどの粉塵、ほこりが多い場所
- 機械加工工場など、切削油または研削油が立ち込める場所
- 食品工場、調理場など、油、酢、薬剤、揮発したアルコールが立ち込める場所
- 直射日光のあたる場所
- シャボン玉やスモークなどの演出装置のある場所
- お香、アロマオイルなどを頻繁に焚く場所



### 各コネクタや本体を定期的に清掃する

ACケーブルや各コネクタにホコリなどが溜まると火災の原因となることがあります。

定期的に各コネクタを取り外し、電源プラグをコンセントから抜いてゴミやホコリを乾いた布で取り除いてください。



### 製品に通風孔やスリットがある場合、ふさがないようにしてください

吸排気が妨げられることにより加熱による火災、故障の原因となる場合があります。



 **注意****長期間使用しない場合は接続ケーブルを外してください**

長期間使用しない場合は、安全および節電のため、接続ケーブルを外して保管してください。

**機器を移動するときは接続ケーブル類をすべて外してください**

移動する際は、必ず接続ケーブル類を外して行ってください。  
接続したままの移動は故障の原因となります。

**小さいお子様を近づけない**

小さいお子様を機器に近づけないようにしてください。



小さな部品の誤飲や、お子様が機器に乗ってしまうなど、けがの原因になることがあります。

**静電気にご注意ください**

機器に触れる際は、静電気にご注意ください。

本製品は精密電子機器ですので、静電気を与えると誤動作や故障の原因となります。

**熱にご注意ください**

使用状況により、本体外面、通風孔近辺などが高温になることがあります。  
通風孔からの風に当たっていたり、熱を持った部分に触れていることで、やけどを起こすことがありますのでご注意ください。

また、製品の近くにビニール皮膜や樹脂などの熱に弱い物を置かないでください。変形、変質、変色などの影響が出る場合があります。

# はじめに

## 制限事項

- 本製品を使用することによって生じた、直接・間接の損害、データの消失等については、弊社では一切その責を負いません。
- 本製品は、医療機器、原子力機器、航空宇宙機器、軍事設備、輸送設備など人命に関わる設備や機器、および高度な信頼性を必要とする設備、機器での使用は意図されておりません。  
このような設備や機器、システムなどの使用によって損害があっても弊社は一切の責任を負いません。
- 他の電気製品やワイヤレス製品と本製品を近づけた場合、相互に影響して誤動作やノイズ等が発生する場合があります。  
この場合、問題が出ないように両製品を離して設置してください。
- 本製品は日本国内のご家庭での使用を前提としております。  
日本国外での使用や、特殊な工場内での使用、AC100Vとは異なる電圧下で動作させた場合の責任は負いかねます。
- 本製品にソフトウェアが含まれる場合、一般的な日本語の環境での使用を前提としており、日本語以外の表示環境などの動作では異常が生じる可能性があります。
- 本製品は本書記載の環境にて動作検証を行っておりますが、製品リリース以降のバージョンアップ等により動作に制限が出る可能性があります。  
恒久的なサポートを保証するものではありません。
- 本製品は本書記載のOSにて動作保証しておりますが、記載のOS上に存在するプログラム、アプリケーション、コマンドのすべてに対して正常動作をお約束するものではありません。  
特定の条件下、特定のプログラム、アプリケーション、コマンドなどは動作対象外とさせていただきます。
- 構成部品内にゴムを含む場合、長時間同じ場所に置くと、設置面に変色・変質を起こすことがあります。  
また、経年劣化(加水分解)によりゴム面がべたつく場合があります。

## ご使用の前に

- 本書の内容に関しましては、将来予告なしに変更することがあります。
- 本書は万全を期して作成しておりますが、万一ご不審な点や誤りなどお気づきのことがありましたら、弊社サポートセンターまでご連絡いただきますようお願いいたします。
- 本書記載の各商品、および製品、社名は各社の商標ならびに登録商標です。
- イラストと実際の商品とは異なる場合があります。
- 改良のため、予告なく仕様を変更することがあります。



注意



静電気や水分は機器を破壊する原因となりますので、SATA HDDの取り扱い時には静電気防止バンド等を用い、水気を避けて故障の防止に努めてください。

# 製品仕様

商品名	裸族の一戸建て USB10G & eSATA	
型番	CRIS35EU10G	
インターフェイス	PC接続側	USB 10Gbps / eSATA
	HDD接続側	SATA 3.0~1.0(6G~1.5Gbps)
USBコネクタ形状	Type-B	
寸法(約)	幅38 × 奥行201 × 高さ144mm	
重量(約)	550g	
ACアダプター	DC12V / 3A	
温度・湿度	温度5℃~35℃・湿度20%~80% (結露しないこと、接続するPCの動作範囲内であること)	

# 製品内容

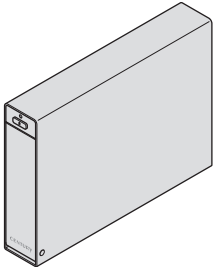
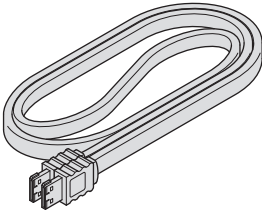
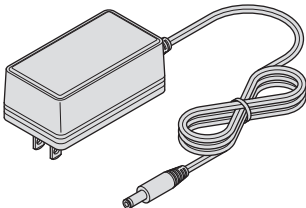
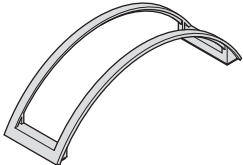
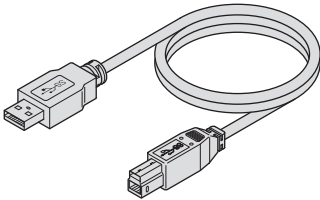
※本製品にHDDは付属していません。

<input type="checkbox"/> CRIS35EU10G 本体	<input type="checkbox"/> 専用eSATAケーブル
	 <p>(ケーブル長：約1m)</p>
<input type="checkbox"/> 専用ACアダプター	<input type="checkbox"/> 専用スタンド
 <p>(ケーブル長：約1.2m)</p>	
<input type="checkbox"/> 専用USBケーブル(Type-B↔Type-A)	<input checked="" type="checkbox"/> 取扱説明書/保証書(本書)
 <p>(ケーブル長：約1m)</p>	

# 各部の名称

## 正面

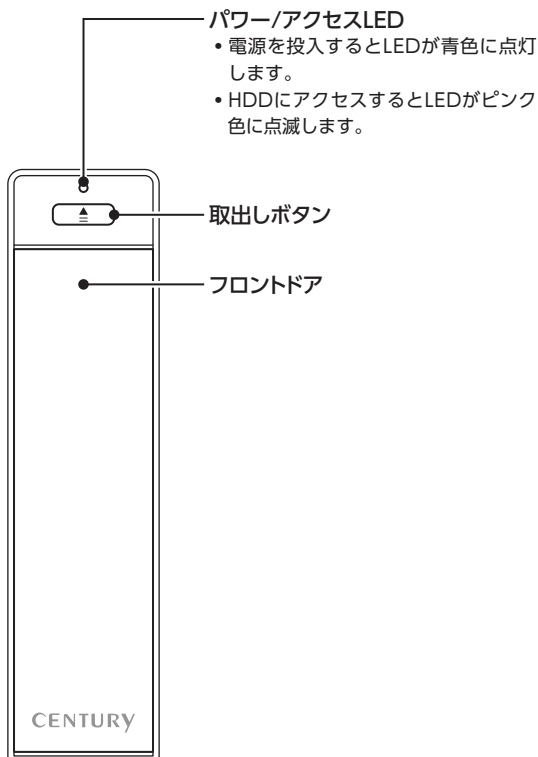

## 背面

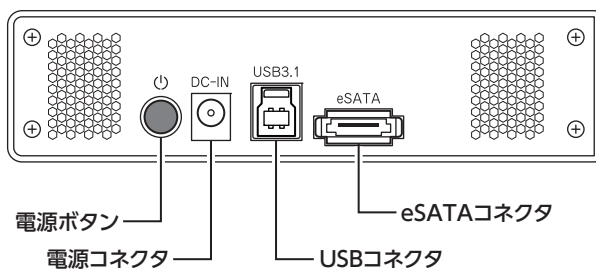

# 対応情報

## 対応HDD

HDD	<b>3.5インチ SATA HDD</b> <b>【SATA 3.0~1.0(6G~1.5Gbps)】</b>
	<p>※本製品はSATA HDD専用です。PATA (IDE) HDDは接続できません。</p> <p>※24TBまでのHDDで動作確認を行っております。(2024年4月現在)</p> <p>最新の対応状況に関しては弊社サポートセンターまでお問い合わせください。</p> <p>※出し入れの際、HDDに微細な傷がつく場合があります。</p> <p>あらかじめご了承ください。ご使用いただきますようお願いいたします。</p> <p>※筐体が通常のHDDとは異なる形状のHDDは、HDDの挿入/取り出し動作に支障がでる場合があります。</p> <p>※本製品を縦置きする場合、薄型のHDDはお使いになれません。</p> <p>横置きでお使いください。</p>

## 対応OS

Windows	<b>Windows 11 / 10</b> <p>※Enterprise等の特定用途向けOSに起因するトラブルはサポート対象外となります。</p> <p>※Windows Updateにて最新の状態にしてご使用ください。</p> <p>最新ではない環境での動作はサポート対象外となります。</p>
Mac	<b>macOS 14.4.1 / 13.6.6 / 12.7.4 / 11.7.10 / 10.15.7 / 10.14.6</b>



## 対応機種

USB 接続	Windows	USB 10Gbps(USB 3.2 Gen2)～USB 2.0インターフェイスポートを搭載したWindows PC
	Mac	USB 4～USB 2.0インターフェイスポートを搭載したMac  ※増設インターフェイスカード経由での動作は保証対象外となります。

●USB Type-Cコネクタ搭載のPCおよびMacに接続する場合、USB Type-C変換アダプタ等が必要になります。  
本製品には付属しませんので、別途お買い求めください。

eSATA 接続	Windows	eSATAインターフェイスを備えたWindows PC
	Mac	eSATAインターフェイスを備えたMac

# 使用上のお願い

**製品の性質上、すべての環境、組み合わせでの動作を保証するものではありません。**

## SATA HDDの取り扱いについて

HDDの保護のために、未使用時は本製品からHDDを取り外して保管してください。  
SATA HDDの接続コネクタにはメーカーの推奨するHDDの着脱保証回数が設定されております。

この回数を超えるとHDDとしての品質を保証できませんので、着脱する回数は必要最小限にてご使用ください。

また、本製品の構造上、HDDにすり傷が付く場合があります。あらかじめご了承ください。

## 本製品からのOS起動に関して

本製品はUSB接続時のOS起動には対応していません。

eSATA接続時の起動に関しては、eSATAホストインターフェイスの取扱説明書をご確認ください。

## 裸族坊やセンちゃんからのお願い

裸族シリーズは、内蔵用HDDをむき出し＝「裸」のまま手軽に使用することを想定して作られています。内蔵用HDDは本来とてもデリケートな精密機器です。

特に静電気やホコリに弱いので、必ず静電気の除去作業を行ってからHDDを取り扱うようお願いいたします。

また、HDDを保管するときは高温多湿、ホコリの多い場所を避け、静電気防止袋等をご使用のうえ、大切に保管していただくようお願いいたします。

デリケートな  
裸族を  
守るのう!



# HDDの組み込み方法

## HDDを接続する前に



HDDを接続するまで、ACケーブルはコンセントから抜いておいてください。  
コンピュータの電源が入った状態で作業を行うと、感電などの事故や、故障の原因となります。

- HDDおよび本製品の基板部は精密機器ですので、衝撃には十分ご注意ください。
- HDD接続の際には、静電気に十分注意してください。  
人体に滞留した静電気が精密機器を故障させる原因になることがあります。  
作業の前に、金属のフレームなどに触れて放電するか、静電気防止バンドなどをお使いください。

## 組み込みの前に

- HDDおよび本製品の基板部は精密機器ですので、衝撃には十分ご注意ください。
- HDD接続の際には、静電気に十分注意してください。  
人体に滞留した静電気が精密機器を故障させる原因になることがあります。  
作業の前に、金属のフレームなどに触れて放電するか、静電気防止バンドなどをお使いください。



- フレームやHDDコネクタ、基板で手を切らないようにご注意ください。
- すでにデータの入っているHDDを接続する場合は、接続時の不測の事態に備えてデータのバックアップを必ず行ってください。  
また、本製品はHDDのホットスワップには対応しておりませんので、電源を入れたままのHDDの抜き差しは行わないでください。
- HDDの取り付け、取り外しを行う際にHDDに傷が付く場合があります。  
HDDに傷が付いたり、貼付してあるラベルやシールがはがれた場合、HDDメーカーの保証が受けられなくなる場合があります。  
HDDの出し入れはゆっくりと静かに行き、必要以上に傷が付かないように慎重にお取り扱いください。

# HDDの組み込み方法

## 組み込みの前に(つづき)



※本製品はシリアルATA (SATA) HDD専用です。  
パラレルATA (PATA) は接続できません。



SATAコネクタ



PATAコネクタ



### ■接続および電源投入の順序にご注意ください!!

- 本製品はまずHDDを接続後、電源を投入して認識する仕様となっております。
- 本製品のみ接続、または電源投入後の抜き差し(ホットスワップ)には対応しておりません。

※上記のような接続および電源投入を行うと、データの破損や本製品または接続したHDDの故障をまねく可能性がございます。

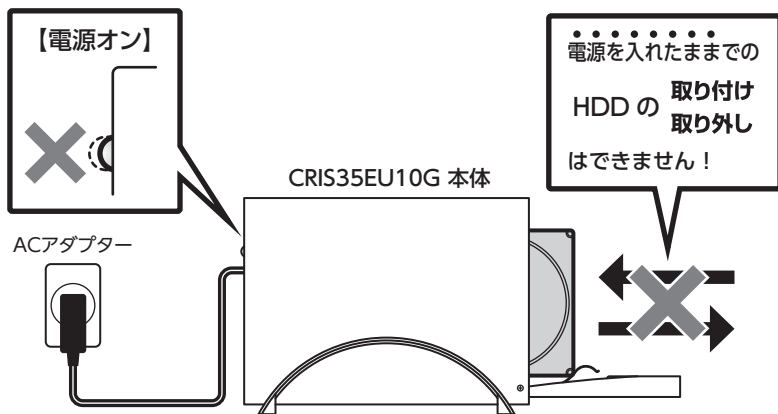

## HDDの取り付け方

- 1 フロントドアの上部にある取出しボタンを押すと①、ドアが開きます②。

## 縦置き

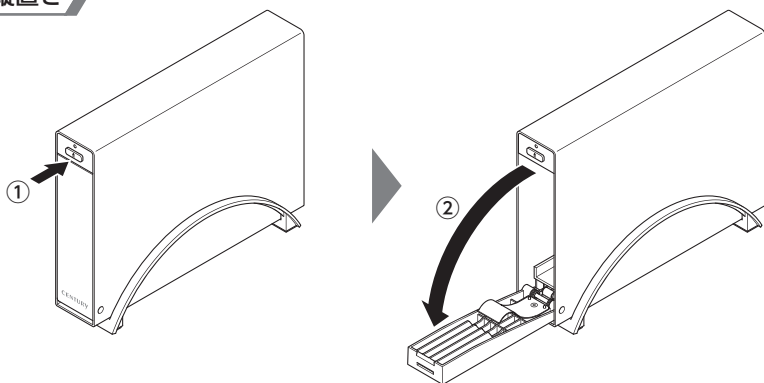

## 横置き

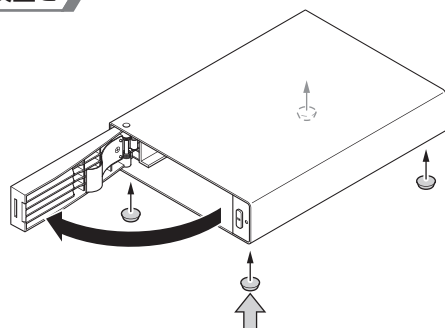

横置きの場合は専用スタンドは使いません。  
市販のゴム足などを底面に貼ってください。

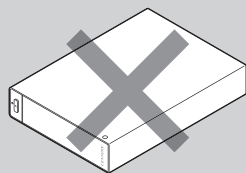

※逆さ置きはできません。

# HDDの組み込み方法

## HDDの取り付け方(つづき)

2 HDDを図の方向で差し込みます。

※SATAコネクタの位置にご注意！

SATAコネクタを上側にして  
HDDを差し込みます。

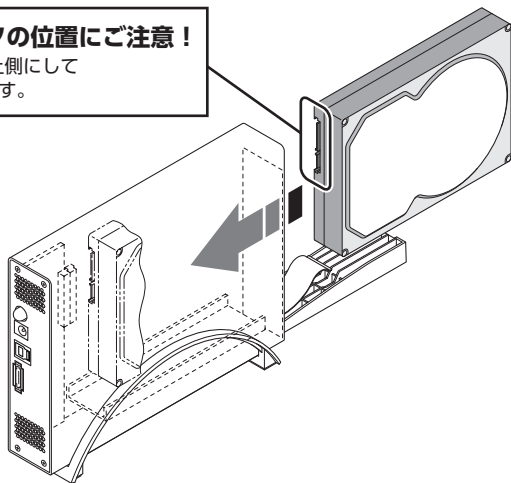

注意

HDDを差し込む際には、HDDの向きとSATAコネクタの位置に注意してゆっくり差し込んでください。

力まかせに押し込むと破損や故障の原因となります。

また、本製品のフレームやHDDの基板面、コネクタ等で手を切らないよう十分ご注意ください。

- 3** HDDを差し込んで奥に当たったら①、フロントドアを持ち上げて「カチッ」と音が鳴るまで押し込みます②。

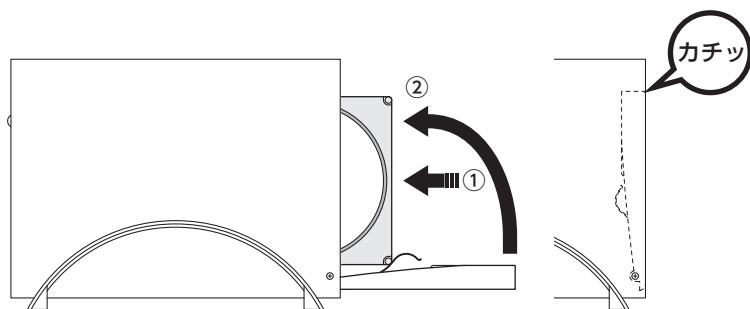

※HDDを取り出す際は、逆の手順をたどってください。

新しいHDDを接続した場合、領域の確保とフォーマットの作業が必要となります。  
下記ページをご参照のうえ、初期化の作業を行ってください。

■Windowsでお使いの場合

→巻末付録2【Windowsでの領域の確保とフォーマット】  
をご確認ください。

■Macでお使いの場合

→巻末付録12【macOSでのフォーマット】  
をご確認ください。



フロントドアが奥まで押し込めないときは無理に押し込まず、ドアを手前に戻し、再度ゆっくり押し込んでください。  
また、本製品のフレームやHDDの基板面、コネクタ等で手を切らないよう十分ご注意ください。

# HDDの組み込み方法

## スタンドの取り付け・取り外し方法

### ■取り付け方法

スタンドを取り付ける際は、本製品の底面がスタンドの両端にまたがるように差し込みます。

### ■取り外し方法

スタンドを取り外す際は、スタンドを押さえて①、本製品を引き上げます②。

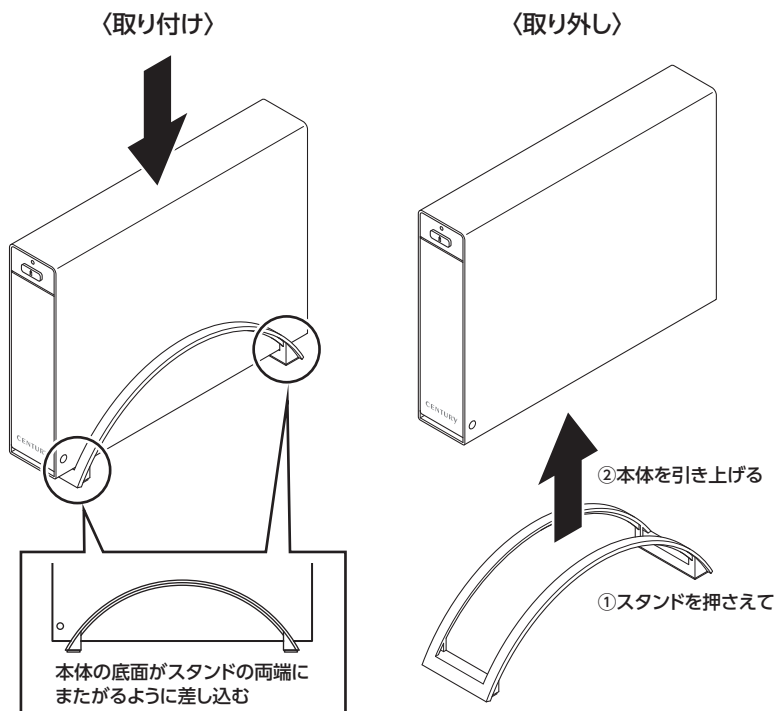

本製品のフレームやスタンドの端等で手を切らないようにご注意ください。





# PCとの接続方法

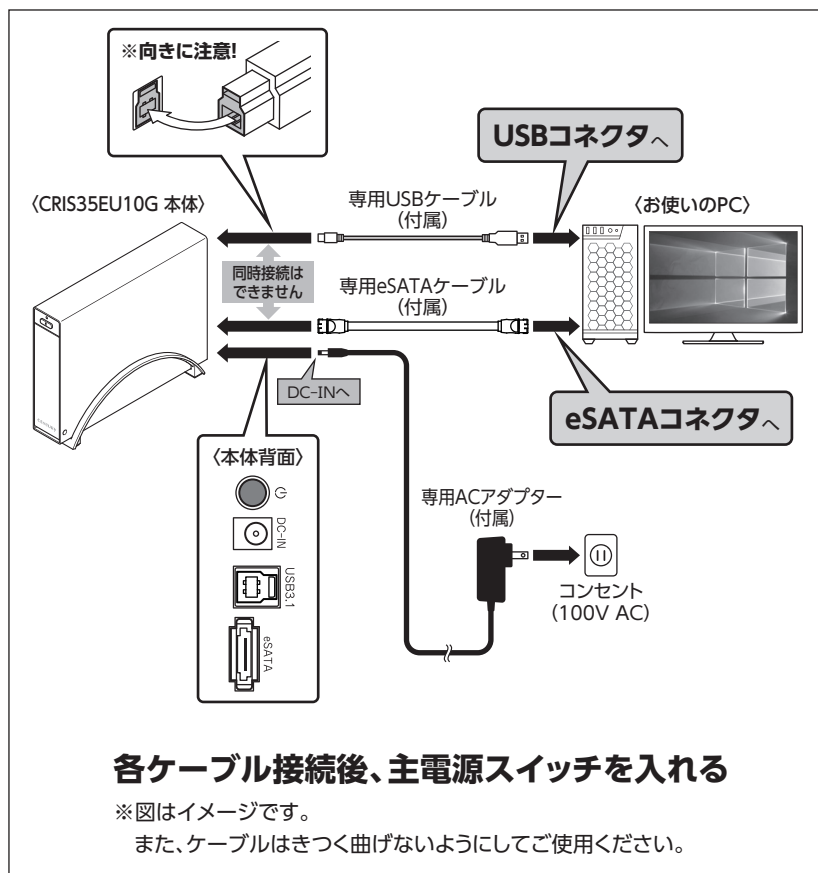

※PCと接続後、27ページ [電源の投入方法] をご確認ください。電源の投入を行ってください。



接続は必ず電源スイッチが「オフ」の状態で行ってください。  
電源がオンの状態で接続を行うと、HDDが破損するおそれがあります。

# 電源の投入方法

主電源は押しボタン式です。

突出した状態から一度押してオン、もう一度押せば元に戻りオフになります。

各ケーブルを接続する前にオフになっていることをご確認ください。

**電源オン**

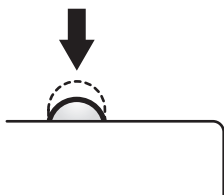

**電源オフ**

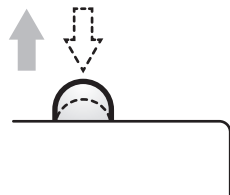

※電源オフ→電源オンを行うときは、電源をオフにしたあと数分待ってから電源をオンにしてください。

# PC電源連動機能について

PCの電源をオフにすると、取り付けたHDDの回転が停止します。  
以降、PCの電源オン/オフに合わせてHDDが回転・停止するようになります。

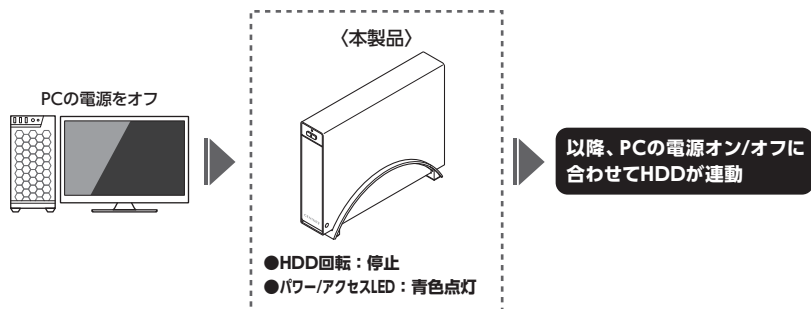

HDDの抜き差しを行う際は、必ず電源ボタンをオフにしてから行ってください。  
電源オンの状態でHDDの抜き差しを行うと、データが消失、または破損する可能性があります。

※本機能はPCからの信号を感知してHDDの回転を制御するため、常時1W程度の電力を消費します。

長時間ご使用されない場合は、本製品の電源ボタンをオフにしてください。

また、本製品のPC電源連動機能はお使いのPCによってはご使用できない場合がございます。  
その際はPC電源連動機能を使用せず、手動で電源オン/オフを行ってください。

## PC電源連動機能とは？

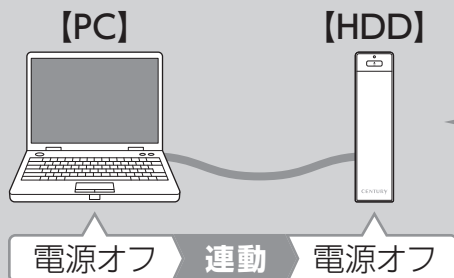

接続したPCの電源オン・オフに連動して動作するので、スイッチ切り忘れの心配なし！しかも自動で節電！

## PC

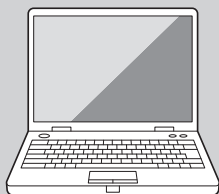

**電源オフ**  
(終了/シャットダウン)

**連動**

- ①HDD回転停止
- ②パワー/アクセスLED  
青色点灯

**電源オン**  
(起動/スタートアップ)

**連動**

- ①HDD回転再開
- ②パワー/アクセスLED  
青色点灯

## 本製品

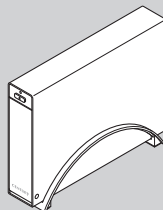

# トラブルシューティング

症状	処置
認識されない	以下をお試しください。 <ul style="list-style-type: none"><li>●各接続ケーブル、ACケーブル等を確認する。</li><li>●パワー/アクセスLEDが点灯しているか確認する。</li><li>●USB/eSATAホストが正常に動作しているか確認する。</li><li>●PCによっては接続したままOSを起動すると認識しないものがあるため、USBコネクタ、eSATAコネクタを接続しなおしてみる。</li></ul>
電源ランプが点灯してもHDDが回転している音がしない	配線が正しく接続されているかご確認ください。 また、付属のケーブル以外を接続されると、故障や事故の原因となりますので、必ず付属のケーブルをご使用ください。
新しいHDDをセットしたが、マイコンピュータ内 (Windows)、デスクトップ (Mac) にHDDのアイコンが表示されない	新しいHDDは接続後、領域の確保とフォーマットの作業が必要となります。 【Windowsでの領域の確保とフォーマット】または【macOSでのフォーマット】を参照して、初期化の作業を行ってください。 <b>■Windowsでお使いの場合</b> 巻末付録2【Windowsでの領域の確保とフォーマット】をご確認ください。 <b>■Macでお使いの場合</b> 巻末付録12【macOSでのフォーマット】をご確認ください。
スリープ、スタンバイ、休止状態から復帰するとフリーズする、アクセスできない	本製品はWindows、Macともに、スリープ、スタンバイ、休止状態に対応しておりません。 スリープ、スタンバイする前に取り外しを行ってください。
すでにデータの入ったHDDを接続したが、マイコンピュータにHDDアイコンが表示されない	内蔵専用のダイナミックディスク形式や特殊なフォーマット形式だった場合、そのまま使用できない場合があります。 この場合は元の装置にHDDを戻し、データのバックアップ後、再度本製品に接続してHDDの初期化を行ってください。
WindowsでeSATA接続時、ハードウェアの取り外しに本製品のHDDが表示されない	eSATA接続時のハードウェアの取り外しは、接続されたeSATA I/Fによって可能かどうか異なります。 詳しくは、お使いのeSATA I/Fの製造元にお問い合わせください。 また、eSATA HDDの動作中の取り外しは、設定によってはデータの破損等につながる場合がありますので、弊社ではおすすめしておりません。

症 状	処 置
<p>USB接続時にUSB 2.0として認識してしまう</p>	<p>本製品の電源をオンにしたままUSBケーブルを接続すると、接続するタイミングによってUSB 2.0機器として認識してしまう場合があります。</p> <p>本製品の電源はオフの状態でご各ケーブルを接続し、主電源ボタンをオンにしてください。</p>
<p>USB接続時、接続してしばらく経つと認識されなくなってしまう</p>	<p>USBインターフェイス側のドライババージョンが古いと発生する場合があります。</p> <p>ご使用のUSBインターフェイスのドライバで、新しいドライバがリリースされていないかご確認ください。</p> <p>また、設置場所やPC本体との距離や、他社製USBケーブルをお使いの場合に異常が出る場合があります。</p> <p>設置場所を変えてみたり、製品同梱のUSBケーブルを使用して動作をご確認ください。</p>
<p>eSATA接続だと認識するが、USB接続だとマイコンピュータにアイコンが表示されない (Windows)</p>	<p>「ダイナミックディスク形式」でHDDを初期化していないかご確認ください。</p> <p>USB接続の場合は「スタンダード形式」のみ使用可能です。</p>
<p>eSATA接続時、Windowsが起動後に接続すると認識されない</p>	<p>eSATAのホストアダプターの仕様やモード設定によっては、PC起動時に本製品を接続しておかないと認識できない場合があります。お使いのeSATAホストアダプターの仕様をご確認ください。</p> <p>また、マザーボードのeSATAポートを使用している場合、BIOS上でSATAの動作モードがIDE互換モードになっていると、Windows起動後の接続ができません。</p> <p>この場合は(AHCIモード)に変更することで改善する可能性があります。</p> <p>※システムの起動HDDと本製品が、同じSATAホストに接続されている状態でモード変更を行うと、Windowsが起動しなくなる場合がありますのでご注意ください。</p>

# トラブルシューティング

症 状	処 置
2TBを超えるボリュームを初期化しようとする2TBで分割されてしまう	MBR形式の場合、使用できる最大容量が2TBとなります。GPT形式にて初期化することで、2TB以上のパーティションを作成、使用することが可能です。
ルーターのUSBポートや、TVのUSBポートに接続したが動作しない	サポート対象外となります。 サポート対象外の機器に関しては弊社で動作確認を行って おらず、ご使用に関しては自己責任での範囲となります。 操作方法等をご案内できかねます。
2TBのHDDを接続したのに、認識される容量が1.8TB程度になってしまう	計算方法の違いはないか、ご確認ください。 ほとんどすべてのハードディスクドライブメーカーは、公称容量を <ul style="list-style-type: none"><li>• <b>1MB = 1,000,000バイト</b></li></ul> で計算した値で示しています。 それに対し、一般的には、 <ul style="list-style-type: none"><li>• <b>1KB = 1024 バイト</b></li><li>• <b>1MB = 1024 × 1024 = 1,048,576 バイト</b></li><li>• <b>1GB = 1024 × 1024 × 1024 = 1,073,741,824 バイト</b></li><li>• <b>1TB = 1024 × 1024 × 1024 × 1024 = 1,099,511,627,776 バイト</b></li></ul> です。 たとえば2TBと表示されているドライブの場合、これを一般的なTBに換算してみると、 <ul style="list-style-type: none"><li>• <b>2,000,000,000,000 ÷ 1,099,511,627,776 = 約1.8TB</b></li></ul> となり、200GB程度少なくなることがお分かりいただけると思います。 このような計算方法が（ハードディスクドライブメーカーでは）一般的となっておりますので、ご理解をお願いいたします。





# FAQ(よくある質問とその回答)

質問	回答
使用できるHDDの最大容量は?	24TBまでのHDDで動作確認を行っております。 (2024年4月現在) 最新のHDDの対応状況はサポートセンターまでお問い合わせください。
他の機器で使用していたデータの入ったHDDを入れて、そのままデータにアクセスできますか?	基本的には使用可能ですが、以前ご使用いただいていた環境によってはご使用になれない場合があります。 ご使用になれない場合は、フォーマットを行う必要があります。 不慮の事故によるデータの消失を避けるためにも、データが入ったHDDを接続する場合は必ずバックアップをとってからの作業をお願いいたします。
HDDにアクセスしていないのに、パワー/アクセスLEDが点滅します。故障ですか?	ウイルススキャンや各ソフトのアップデートチェック・インデックス作成等、明示的にアクセスを行っているアプリケーションがなくても、バックグラウンドで動作しているアプリケーションやサービスが本製品のHDDにアクセスする場合があります、その結果ステータスLEDが点滅することがあります。 この場合は故障ではありません。
30分以上経ってもHDDのフォーマットが完了しません (Windows)	HDDのフォーマット時、「クイックフォーマット」を選択せず通常のフォーマットを選択すると、フォーマットに時間がかかります。 フォーマットを短時間で完了させたい場合は、「クイックフォーマット」を選択してください。 詳しくは、巻末付録2【Windowsでの領域の確保とフォーマット】をご参照ください。
Windows ServerやLinuxで動作しますか?	サポート対象外となります。 サポート対象外のOSに関しては弊社で動作確認を行っており、ご使用に関しては自己責任での範囲となります。 ドライバの提供や操作方法等はご案内できません。
OSの起動は可能ですか?	eSATA接続でかつ、ホストがeSATA起動可能である場合のみ使用できます。 ただし、すべての環境でのOS起動を保証するものではありません。 ※USB接続でのOS起動はサポート対象外とさせていただきます。 あらかじめご了承ください。

質 問	回 答
電源連動機能を無効にすることはできますか？	本製品の電源連動機能を無効にすることはできません。 あらかじめご了承ください。
S.M.A.R.T情報が表示されない	S.M.A.R.Tを参照するソフトによって対応が大きく異なり、表示できるものとできないものがあるようです。 弊社ではCrystalDiskInfoにてS.M.A.R.Tが表示できることを確認しております。

# MEMO

---

---

---

---

---

---

---

---

---

---

---

---

---

---

---

---

---

---

---

---

---

---

---

---

# 新しいHDDをお使いの場合は こちらをお読みください。

- Windowsでの領域の確保とフォーマット…………… 巻末付録 2
- Windowsでのハードウェアの取り外し手順…………… 巻末付録10
- macOSでのフォーマット…………… 巻末付録12
- macOSでのハードウェアの取り外し手順 …………… 巻末付録16

### **!ご注意ください!**

- 領域の確保とフォーマットを行うと、HDDを初期化してパソコンで認識される状態に構成されます。
- 以前、別のパソコン等でご使用になっていたHDDをご使用の場合、次ページからの作業を行うとHDD内のすべてのデータが消えてしまいますのでご注意ください。
- 通常、データが入っているHDDを接続した場合であれば次ページからの作業は行わずに認識、データにアクセスが可能となります。

## Windowsでの領域の確保とフォーマット



注意

- この説明では、HDDにパーティションを分割しない設定で領域を確保する操作を説明しています。  
細かく分割する操作に関しては、Windowsのヘルプや参考書を参考にしてください。
- この手順どおりに処理を行うと、HDDのフォーマットを行ってHDD内に入っているデータを消去します。  
消したくないデータが入っている場合は、領域の確保とフォーマット処理は行わないようにしてください。

●弊社WEBにてフォーマット方法の動画解説があります。ご参照ください。



### Windows 11でのフォーマット方法

<https://www.century.co.jp/support/faq/windows11-format.html>



### Windows 10でのフォーマット方法

<https://www.century.co.jp/support/faq/windows-10-format.html>

1.

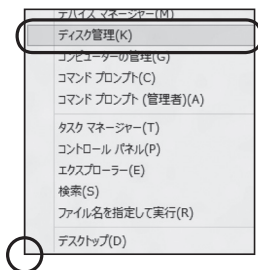

スタートボタンを**右クリック**し、「ディスク管理」を開きます。

2.

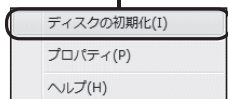
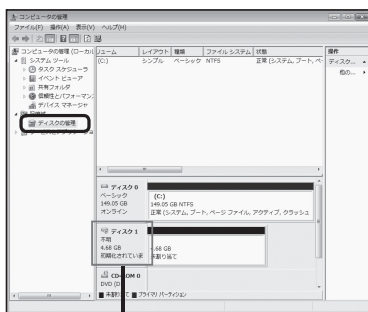

【コンピュータの管理】の【ディスクの管理】を選択すると、接続したディスクが【初期化されていません】と表示されています。

そこを右クリックして表示されるポップアップメニューから【ディスクの初期化】を選択します。

## Windowsでの領域の確保とフォーマット(つづき)

3.

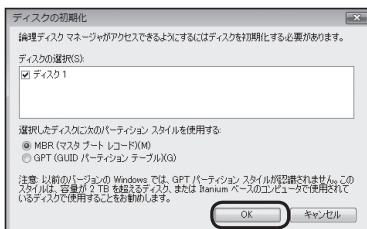

【ディスクの初期化】ウィンドウが表示されます。

先ほど選択したディスクで間違いな  
いかを確認して【OK】をクリックしま  
す。

4.

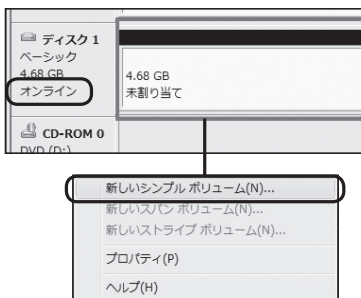

【ディスクの初期化】が完了すると  
ディスクの状態が【オンライン】に  
変わります。

この状態ではまだ使用できません  
ので、ボリュームを作成してフォー  
マットする必要があります。

ディスク名の表示の右側の、容量が  
表示されているところを【右クリック】  
すると、ポップアップメニューが  
表示されますので【新しいシンプル  
ボリューム】を選択します。



5.

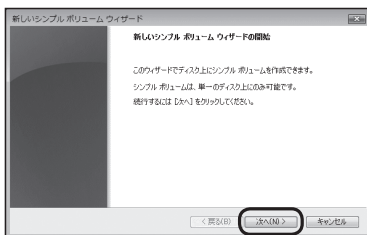

【新しいシンプルボリュームウィザード】が表示されます。  
設定する箇所はありませんので【次へ】をクリックします。

6.

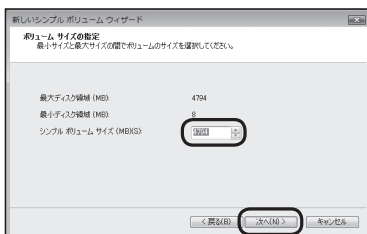

【ボリュームサイズの指定】が表示されます。  
MB(メガバイト)単位でボリュームサイズを指定します。  
ここで指定したサイズがパーティションサイズとなりますので、任意の数値を指定してください。  
特に指定しなければ最大容量で設定されます。  
設定したら【次へ】をクリックします。

## Windowsでの領域の確保とフォーマット(つづき)

### 7.



【ドライブ文字またはパスの割り当て】ウィンドウが表示されます。

ドライブ文字はマイコンピュータやエクスプローラで割り当てられるドライブのアルファベットです。

通常、Cが起動ドライブで以降アルファベット順に割り当てられます。特に指定がなければ空いている割り当て番号のいちばん若いアルファベットが割り当てられます。

【次の空のNTFSフォルダにマウントする】と【ドライブ文字またはドライブパスを割り当てない】は通常使いませんので選択しないでください。こちらの機能を選択する場合は、Windowsの説明書、ヘルプ、参考書籍等をご参照ください。

## 8.

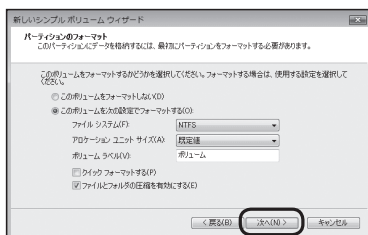

【パーティションのフォーマット】ウィンドウが表示されます。

下記の各設定が終わりましたら、【次へ】をクリックします。

ファイルシステム	NTFSを選択します。他のファイルシステムは使用しないでください。
アロケーションユニットサイズ	パーティションのアロケーションユニットサイズを指定します。特に使用するアプリケーション等の指定がない限り、既定値を選択します。
ボリュームラベル	マイコンピュータ等から表示されるボリュームラベルを設定します。
クイックフォーマットする	このチェックボックスを有効にすると、フォーマットする際にクイックフォーマットでフォーマットを行います。通常のフォーマットと違い、ディスクの全領域をベリファイしませんので、時間がかからない代わりに、不良セクタ等の代替も行われません。お使いのディスクの状態に合わせて選択してください。
ファイルとフォルダの圧縮を有効にする	このチェックボックスを有効にすると、ファイルとフォルダの圧縮が有効になります。通常よりも大きな容量を使用できるようになりますが、パフォーマンスの面では圧縮されていない状態よりも劣ります。一部のアプリケーションでは、この設定が推奨されていないこともありますのでご注意ください。

## Windowsでの領域の確保とフォーマット(つづき)

9.

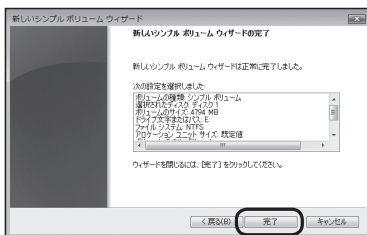

【新しいシンプルボリュームウィザードの完了】ウインドウが表示されます。

テキストボックスの設定を確認して【完了】をクリックするとフォーマットが開始されます。

10.

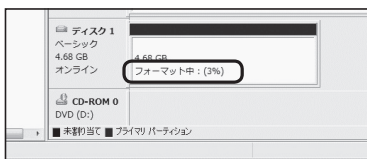

これでフォーマットの作業は完了です。ディスクの管理の容量表示ウインドウには、フォーマット完了までの進行状況が表示されます。

フォーマットが完了すると、マイコンピュータにディスクが表示され、使用可能になります。

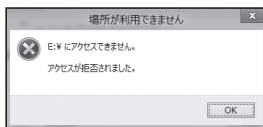

- フォーマット中にディスクにアクセスしようとすると警告が表示されますが故障ではありません。
- フォーマット中は、PC、本製品の電源を切ったり、ケーブルを取り外したり、Windowsを終了しないでください。故障の原因となります。



## Windowsでのハードウェアの取り外し手順

本製品はUSB接続時、PC起動中にハードウェアの取り外しが可能です。

※製品の中に組み込んだHDD/SSDを取り外す際は、ハードウェアの取り外し処理をしたうえで、必ず製品の電源をオフにしてから行ってください。

※画面はWindows 11のものになります。

他のOSでは画面が異なりますが、操作方法は同一となります。

### 1. 「コンピュータ」等で取り外しを行うデバイスのドライブレターを確認します。

【例】ドライブ(F:)を取り外す場合

名前	種類
▲ ハード ディスク ドライブ (3)	
ローカル ディスク (C:)	ローカル ディスク
ボリューム (D:)	ローカル ディスク
ボリューム (E:)	ローカル ディスク
▲ リムーバブル記憶域があるデバイス (1)	
CENTURY (F:)	リムーバブル ディスク

ドライブレター

### 2. タスクトレイの「ハードウェアの安全な取り外し」アイコンをクリックします。

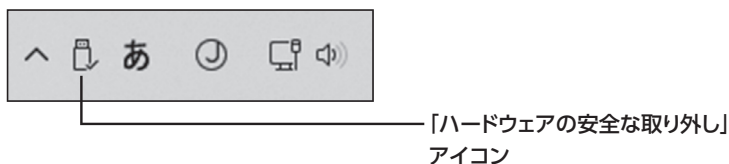

3. 手順1で確認したドライブレターをのドライブをクリックします。



※装置の名称は、お買い上げの製品によって異なります。

4. 取り外し完了のメッセージが表示されたことを確認し、PCまたは本製品からケーブルを取り外してください。

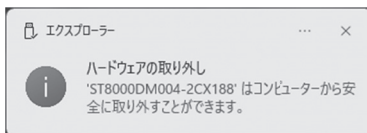

## macOSでのフォーマット



安全なフォーマットのために、すでに接続して使用しているHDDがある場合は、あらかじめ取り外しを行い、新しいHDDのみを接続してください。

●弊社WEBにてフォーマット方法の動画解説があります。ご参照ください。



### Macでのフォーマット・初期化方法 (OS X El Capitan以降 [Mac OS 10.11~])

<https://www.century.co.jp/support/faq/mac-osx-el-capitan-format.html>



1.

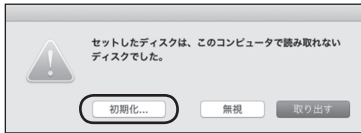

フォーマットされていないディスクを接続すると、メッセージが表示されますので、「初期化...」をクリックすると、ディスクユーティリティが起動します。

※手動でディスクユーティリティを起動する場合は、アプリケーション>ユーティリティ>ディスクユーティリティを選択してください。

2.



ウインドウ左側「外部」の下に接続されているディスクが表示されますので、フォーマットするディスクを選択します。

※フォーマットするディスクの容量等を確認して間違いがないか確認してください。

※macOS High Sierra (MacOS 10.13) で外部ディスクが表示されない場合は、表示メニューの「全てのデバイスを表示」を選択し、ディスクユーティリティを起動し直してください。

## macOSでのフォーマット(つづき)

3.



① ウィンドウ上部にある「消去」ボタンをクリックすると、シートダイアログが表示されますので設定を確認します。

【名前】…ディスクの名前を入力します。

【フォーマット】…通常は「OS X 拡張(ジャーナリング)」を選択してください。

※ macOS High Sierra (MacOS 10.13) では「MacOS 拡張(ジャーナリング)」を選択してください。

また、APFSでフォーマットを行うと、macOS Sierra (MacOS 10.12) 以前のOSでは読み込みできなくなりますのでご注意ください。

【方式】…通常は「GUIDパーティションマップ」を選択してください。

※ MacとWindows両方で利用したい場合は、フォーマットを「MS-DOS (FAT)」または「exFAT」、方式は「マスターブートレコード」を選択してください。「MS-DOS (FAT)」は2TBより大きな容量のディスクでは利用できません。exFATはOSのバージョン(過去のバージョン等)によっては、対応していない場合があります。

② 「消去」ボタンをクリックすると、フォーマットが開始されます。

## 4.



完了のシートダイアログが表示されればフォーマット完了です。

## macOSでのハードウェアの取り外し手順

本製品はUSB接続時、PC起動中にハードウェアの取り外しが可能です。

※製品に接続したHDD/SSDを取り外す際は、ハードウェアの取り外し処理をしたうえで、必ず製品の電源をオフにしてから行ってください。

1. デスクトップ画面のドライブアイコンをドラッグ&ドロップして、ゴミ箱アイコンの上に重ねます。

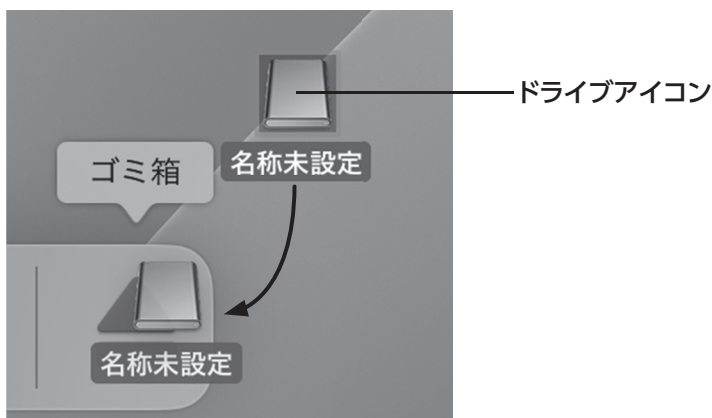

2. 本製品との接続が解除されると、デスクトップ画面のドライブアイコンが消えます。  
ドライブアイコンが消えたことを確認し、PCまたは本製品からケーブルを取り外してください。

# MEMO

---

---

---

---

---

---

---

---

---

---

---

---

---

---

---

---

---

---

---

---

---

---

---

---

---

---

## サポートのご案内

### ■販売・サポート

株式会社 センチュリー



CENTURY

### ■サポートセンター

〒277-0872 千葉県柏市十余二249-329

☎ 04-7142-7533

(平日 午前10時~午後5時まで)

[FAX] 04-7142-7285

[Web] <https://www.century.co.jp>

[Mail] [support@century.co.jp](mailto:support@century.co.jp)

~お願い~

修理をご依頼の場合、必ず事前にサポートセンターにて受付を  
行ってから発送をお願いいたします。

## 「センチュリーサポート」へご相談の際は…

型番は、

しーあーるあいえず

いーゆー

じー

「CRIS35EU10G」

を言ってネ!

コンピュータは読み方が  
変な用語がいっぱい!

SATA?

えすえー  
ていーえー?

読み方が判らない場合は  
そのままアルファベットを読み上げてね!

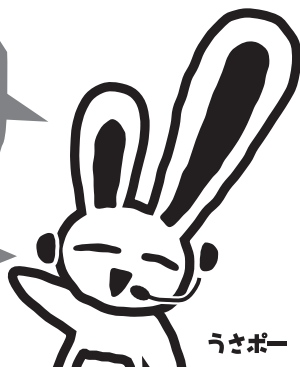

うさぽー



お使いのPCや本製品、パッケージなどをご用意したうえで電話いただくと、対応がスムーズに進みます。

## — 本書に関するご注意 —

1. 本書の内容の一部または全部を無断転載することは固くお断りします。
2. 本書の内容については、将来予告なく変更することがあります。
3. 本書の内容については万全を期して作成いたしました但、万が一不審な点や誤り、記載漏れなど、お気づきの点がございましたらご連絡ください。
4. 運用した結果の影響については、【3.】項に関わらず責任を負いかねますのでご了承ください。
5. 本書の内容の抜粋または全てを弊社に無断で複製、転載、送信、配布、翻訳、改変、引用することを禁止します。
6. 本製品がお客様により不適當に使用されたり、本書の内容に従わずに取り扱われたり、またはセンチュリーおよびセンチュリー指定のもの以外の第三者により修理・変更されたこと等に起因して生じた損害等につきましては、責任を負いかねますのでご了承ください。

※記載の各会社名・製品名は各社の商標または登録商標です。

※The warranty for this product is valid only in Japan. Only Japanese-language drivers and manuals are included. It does not support other language OS. Support desk is only available in Japanese. Please note that maintenance and repair services are not warranted outside Japan. All listed informations are all trademarks or registered trademarks of the respective companies.



### アンケートにご協力をお願いします



センチュリー商品をお買い求めいただき、まことにありがとうございます。

今後の商品開発などの参考にさせていただきますので、下記 URLにてアンケートの入力をお願いいたします。

どうぞよろしくお願いいたします。

<https://www.century.co.jp/support/contact/questionnaire.html>

# 保証書

## 保証規定

1. 弊社の保証は本書に明示した期間、条件のもとにおいて無償修理または交換をお約束するものです。したがって、本保証によってお客様の法律上の権利を制限するものではありません。
2. 本製品は、本保証書に明記された保証期間を設けております。  
販売店より発行された購入証明書に記載された日付より保証期間が発生するものとします。  
取扱説明書の注意書きにしたがって、正常な使用状態で万一保証期間内に故障した場合には無償で修理いたします。  
(修理が不可能な場合は在庫などの関係上、相当品をもって換えさせていただきます場合がございます。)
3. 購入証明書は、販売店の発行した弊社製品の型番と購入日が記載された領収書や納品書を指します。  
通販等で領収書や納品書が無い場合はご購入履歴を印刷した物を添付してください。
4. 保証期間中であっても以下のような場合には保証いたしかねます。
  - a. 購入日を証明する資料を提示されない場合。
  - b. 購入日を証明する資料が改ざんされた疑いのある場合。
  - c. 火災、地震、水害、落雷、その他の天災地変、公害や異常電圧による故障および損傷。
  - d. 事故等の外部要因に起因する故障および損傷。
  - e. お買い上げ後の輸送、移動等における落下・衝撃等、お取り扱いが適当でないために生じた故障および損傷。
  - f. 接続している他の機器に起因して生じた本製品の故障および損傷。
  - g. 特定機種でのみ発生する動作不良等。(相性の問題)
  - h. 説明書に記載の使用方法、または注意に反するお取り扱いによって生じた故障および損傷。
  - i. 改造またはご使用の責任に帰すると認められる故障および損傷。
  - j. 正常なご使用において消耗品が自然消耗、摩耗等した場合。
  - k. オークション等を含む個人間売買や中古販売、または譲渡によって製品を入手した場合。
5. 保証期間内外を問わず、すべてセンドリャックによる修理対応とさせていただきます。尚、保証期間内の送料は、発送時はおお客様のご負担、修理完了後の製品の返送時は弊社の負担とさせていただきます。保証期間外の送料は、往復ともお客様負担とさせていただきます。
6. 本保証、または他のいかなる黙示または明示の保証のもとでも、弊社の責任は上記に規定する修理に限られます。いかなる保証違反に対しても、これらの救済を唯一の救済手段といたします。弊社は、保証違反または他のいかなる法理論から生じる直接的、特別、付随的または間接的な損害について責任を負いかねます。弊社が責任を負いかねるこれらのものには、逸失利益、ダウンタイム(機能停止期間)、顧客からの信用、設備および財産への損害または交換、およびお客様の製品を含むシステムに蓄積されていた、または共に使用されたいかなるプログラムまたはデータの修復、再プログラミング、複製にかかる費用等が含まれます。
7. 修理期間中の保証に関しては、弊社到着日から返送日までの日数分、保証期間を延長させていただきます。延長保証を受ける際には、弊社からの修理完了報告書を添付していただく必要があります。
8. 保証内、有償に関わらず、交換した不良部品の所有権は、当社に帰属するものとします。交換した不良部品の返却は致しかねますのでご了承ください。また、いかなる場合も交換部品の先出し出荷及び販売は行いません。
9. 製品の保守部品の保管期間は生産完了後3年間とさせていただきます。その後の修理等に関するご要望にはお応えいたしかねる場合がございます。
10. 保証書は再発行いたしませんので大切に保管してください。
11. 本保証は日本国内でのみ有効とさせていただきます。日本国外への保守対応、修理対応は行いません。

This warranty is valid only in Japan.

**保証期間**

**ご購入から 1 年間**

※中古販売、転売、オークション等のご購入を除きます。

※保証期間内の修理の際、ご購入時のレシート等をご同梱いただけます。

紛失しないように大切に保管してください。